



Pattino regolabile in altezza - HD6

La storia di Spiralift®

Il Gruppo Paco ha iniziato a lavorare nel settore dei macchinari scenici nei primi anni '80. Nel 1988, il Gruppo Paco dovette affrontare una sfida: la progettazione di un potenziale elevatore per orchestra a Davis, California, dove la buca per macchinari era molto poco profonda. Non era possibile sollevare la piattaforma lateralmente e non c'era spazio per installare i dispositivi tradizionali di sollevamento in quanto, a causa della falda freatica e delle condizioni del terreno, i sistemi idraulici come i cassoni pneumatici non erano soluzioni percorribili. Pierre Gagnon e Pierre Laforest hanno vagliato diverse soluzioni. Dopo aver raccolto le idee per un fine settimana, Pierre Laforest ha avuto un momento Eureka e si è presentato il lunedì mattina con un sistema di sottili reggette metalliche. Era il primo arcaico prototipo di Spiralift®, che avrebbe in seguito rivoluzionato i sistemi di sollevamento da palcoscenico nell'industria dell'intrattenimento.

Applicazioni

SOLUZIONI AUTOMOTIVE

- Pattino regolabile in altezza (AHS)
- Piattaforma elevatrice skillet
- Veicolo a guida automatica (ACV)
- Assemblaggio motore
- Assemblaggio batteria

Soluzioni INDUSTRIALI

- Industria aerospaziale
- Elevatori per la produzione
- Elevatori stazionari
- Stampa additiva 3D di grandi dimensioni
- Piattaforme operatore ergonomiche

SOLUZIONI PERSONALIZZATE

- Impianto energetico
- Elevatori per l'accessibilità
- Elevatori per camion



ELEVATORI PER LA PRODUZIONE



PIATTAFORMA ELEVATRICE SKILLET

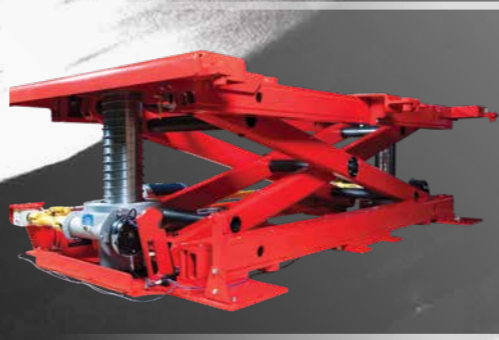

ELEVATORE STAZIONARIO



PATTINO REGOLABILE IN ALTEZZA (AHS)

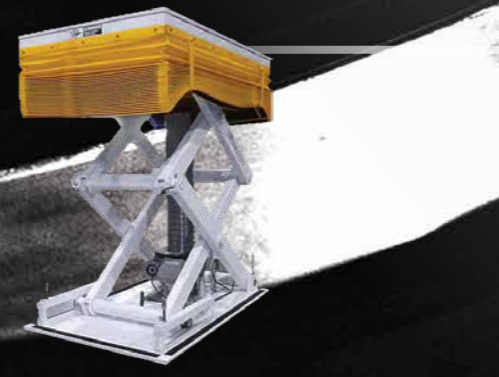

VEICOLO A GUIDA AUTOMATICA (ACV)

Paco Spiralift fornisce soluzioni innovative per il settore della movimentazione dei materiali utilizzando la tecnologia brevettata Spiralift®, una soluzione ideale per elevatori che richiedono precisione, resistenza e bassa manutenzione. La nostra vasta esperienza, unita agli esclusivi vantaggi di Spiralift®, ci consente di proporre soluzioni convenienti ed efficienti di movimentazione e sollevamento dei materiali. Abbiamo esperienza di lavoro con integratori qualificati leader del mercato, produttori di soluzioni di sollevamento e OEM di movimentazione dei materiali che utilizzano gli attuatori elettromeccanici Spiralift®. I nostri prodotti sono ideali per un'ampia gamma di applicazioni, tra cui le attrezzature automobilistiche, industriali, aerospaziali e sceniche, solo per citarne alcune.

Grazie a oltre 30 anni di esperienza e oltre 30.000 Spiralift installati in tutto il mondo, i prodotti e i servizi Paco hanno una comprovata esperienza di alta qualità e affidabilità.

I CLIENTI CHE HANNO UTILIZZATO LA TECNOLOGIA SPIRALIFT NELLE APPLICAZIONI AUTOMOBILISTICHE E INDUSTRIALI:

Airbus | Amazon | Audi | Boeing | BYD | CAE | CERN | Cisco | Citroën | Cummins | Daifuku | Dongfeng Automobile | DÜRR Systems | Ferrari | Stellantis | Ford | GE | Geely | General Motors | Gordon Food | Great Wall Motor | Hyundai Motors | Jaguar | Kia Motors | KUKA Systems | Lamborghini | LG | Moët & Chandon | Nanjing Automobile | NASA | Nikon | Nissan | Pratt & Whitney | Groupe Renault | Rolls Royce | SAIC | Siasun | Siemens | Tesla | Toyota | Volkswagen | Volvo | W&H |

Sede centrale

3185 1^{re} Rue
Saint-Hubert (QC) J3Y 8Y6 CANADA

Tel.: +1 450 678-7226
Fax: +1 450 678-4060

Numero verde (solo Nord America):
1 800 463-7226

info@pacospiralift.com



PACO SPIRALIFT

Definizione

Spiralift® è un attuatore lineare molto compatto che utilizza due fasce di acciaio inossidabile per formare una solida colonna di sollevamento.

Descrizione

La banda verticale viene immagazzinata in uno scomparto rotante e la banda orizzontale viene immagazzinata sotto, alla base del gruppo. La banda orizzontale viene sollevata utilizzando una serie di rulli a camma disposti secondo uno schema a elica. La banda verticale viene quindi spinta sopra la banda orizzontale. Nella serie I-Lock, la banda verticale è perforata e posizionata su una banda orizzontale dentata dal movimento rotatorio. La banda verticale viene sovrapposta e la banda orizzontale viene inserita attraverso la banda verticale, che poi interblocca meccanicamente entrambe le bande creando una solida colonna in acciaio inossidabile. In entrambi i casi, questa colonna viene sollevata dal movimento rotatorio dei rulli a camma in modo simile a un meccanismo a vite a sfera.

Caratteristiche principali

- Minimo ingombro
- Preciso
- Compatto e leggero
- Pulito e durevole
- Scalabile e modulare
- Basso consumo energetico
- Plug & play
- Affidabile e a bassa manutenzione
- Alto rapporto aperto vs. chiuso

Per la serie I-Lock:

- Stabilità della colonna su tutti gli assi, compresa la tensione
- Alta velocità della colonna grazie al passo ampio per giro

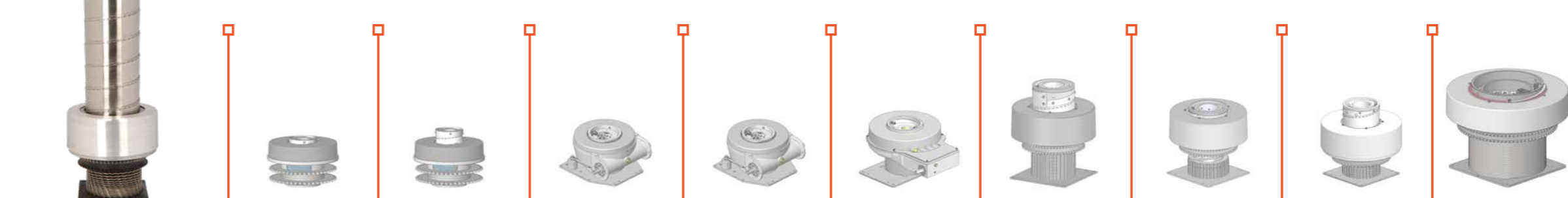

CARATTERISTICHE GENERALI	IL75-MN7	IL75-MN8	ND6	HD6	HD9	ILR250-MN1	ILR250-MN2	ILR250-MN6	ND18
	Serie I-Lock		Serie tradizionale			Serie I-Lock			Serie tradizionale
Diametro della colonna	75 mm	75 mm	152 mm	152 mm	229 mm	250 mm	250 mm	250 mm	457 mm
Massima capacità di sollevamento	200 kg	400 kg	2950 kg	3500 kg	4540 kg	fino a 5000 kg ⁽¹⁾	2800 kg	fino a 5000 kg ⁽¹⁾	11300 kg
Massima capacità statica	510 kg	fino a 1020 kg ⁽¹⁾	5230 kg	5230 kg	10200 kg	fino a 9070 kg ⁽¹⁾	fino a 7030 kg ⁽¹⁾	fino a 9070 kg ⁽¹⁾	18150 kg
Corsa massima	1,6 m	1,6 m	3,58 m	3,58 m	6,1 m	7,5 m	7,5 m	8,25 m	12,2 m
Velocità massima	0,6 m/min	0,6 m/min	fino a 7,0 m/min ⁽²⁾	fino a 7,0 m/min ⁽²⁾	6,1 m/min	fino a 12,2 m/min	fino a 12,2 m/min	fino a 18,3 m/min ⁽²⁾	12,2 m/min ⁽²⁾
Altezza retratta per spostamento di									
0,84 m	-	-	194 mm	194 mm	-	-	-	-	-
1,2 m	137 mm	162 mm	226 mm	226 mm	273 mm	507 mm	405 mm	517 mm	393 mm
1,3 m	-	-	-	-	-	-	-	-	-
3 m	-	-	424 mm	424 mm	391 mm	550 mm	448 mm	560 mm	486 mm
6 m	-	-	-	-	591 mm	678 mm	577 mm	688 mm	644 mm
8,25 m	-	-	-	-	-	-	-	785 mm	771 mm
12 m	-	-	-	-	-	-	-	-	962 mm
Movimento elevatore per giro (passo)	25,1 mm	25,1 mm	32,8 mm 194 mm 236 mm	32,8 mm 194 mm 236 mm	52,9 mm	108 mm	108 mm	108 mm	105,1 mm
Trasmissione	Catena	Catena	Riduttore integrato con 2 alberi sporgenti	Riduttore integrato con 2 alberi sporgenti	Riduttore integrato con 2 alberi sporgenti	Doppia catena singola	Doppia catena singola	Doppia catena singola	Doppia catena singola
Rapporti totali (include rapporti a vite senza fine), R _t	-	-	32,5 16,25 10,83 8,17	32,5 16,25 10,83 8,17	50,3 25,15 16,77 12,64	-	-	-	-
Rapporti di ingranaggi a vite senza fine, R	-	-	32,5 16,25 10,83 8,17	32,5 16,25 10,83 8,17	32,5 16,25 10,83 8,17	-	-	-	-
Pignone principale e catena o ingranaggio principale	Catena ANSI #40 46 denti	Catena ANSI #40 46 denti	-	-	-	Catena ANSI #60 62 denti	Catena ANSI #60 62 denti	Catena ANSI #80 50 denti	Catena ANSI #80 80 denti
Efficienza di sollevamento totale del sistema, E _t	30%	30%	fino al 67%	fino al 67%	fino al 58%	fino al 78%	fino al 78%	fino al 78%	80%
Materiale colonna (bande)	Acciaio inox 301	Acciaio inox 301	Acciaio inox 301	Acciaio inox 301	Acciaio inox 301	Acciaio inox 301	Acciaio inox 301	Acciaio inox 301	Acciaio inox 301

© COPYRIGHT PACO SPIRALIFT INC.

Dispositivo di monitoraggio del carico opzionale integrato alla piastra superiore

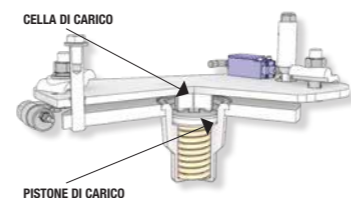

Freno permanente opzionale abbinato al modello ND6

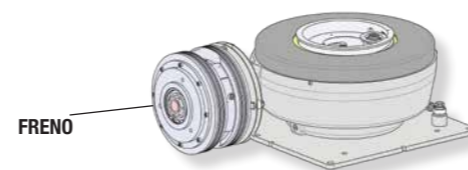

SOLO A TITOLO INFORMATIVO. I CALCOLI DEVONO ESSERE SEMPRE EFFETTUATI CON IL MANUALE DI CALCOLO O IL MANUALE INGEGNERISTICO

⁽¹⁾La capacità statica e di sollevamento massima diminuisce durante corse elevate. ⁽²⁾La velocità massima diminuisce durante corse elevate.